

(DE) & (HO-PL)
Deur & Hor
Door & Flyscreen
Tür & Insektenschutz

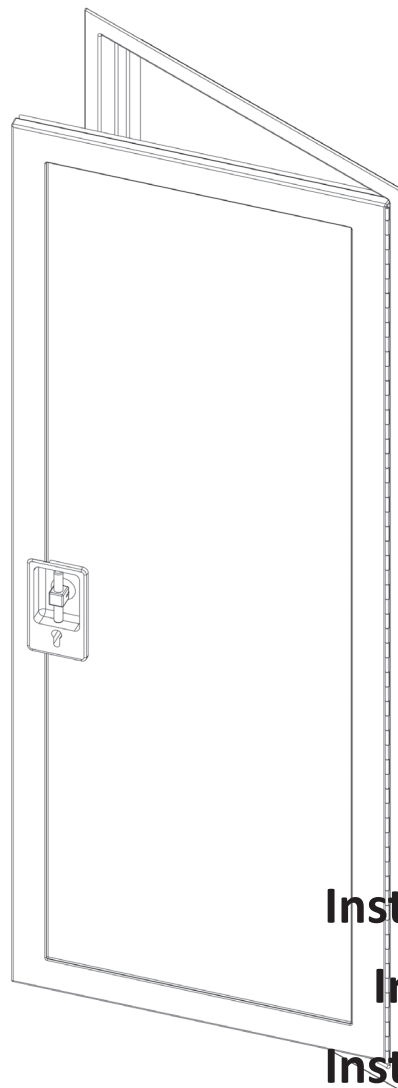

Installatiehandleiding **NL**

Installation Manual **EN**

Installationsanleitung **DU**



Belangrijk

Lees deze handleiding aandachtig door voor installatie! Als u de deur doorgeeft aan een andere persoon, overhandig deze installatiehandleiding dan samen met het product.

Voordat u met de installatie begint vragen wij u een nauwkeurige, visuele kwaliteitscontrole uit te voeren van de ontvangen deur en / of hor! Informeer Outbound zo snel mogelijk indien het product niet aan de kwaliteitseisen voldoet.

Inhoud

1	Veiligheid en installatie _____	3
2	Instructies voor installatie _____	3
3	Het maken van de uitsnede _____	4
4	Installatie van de Outbound deur _____	5
5	Gebruik van de Outbound deur _____	6
6	Installatie van de hor _____	6
7	Oplossingen _____	7
8	Onderhoud van de deur en de hor _____	7
9	Garantie _____	7

1 Veiligheid en installatie

Voordat u met de installatie begint, raden we ten eerste aan om te controleren of dit invloed heeft op de voertuigregistratie, om mogelijke problemen met de overheid en / of met uw verzekeringsmaatschappij te voorkomen. Lees de voorgeschreven veiligheidsinstructies en bepalingen van de voertuigfabrikant of laat u informeren door een gespecialiseerd bedrijf.

Laat alle gekleurde afstandshouders in hun huidige positie totdat de deur volledig is geïnstalleerd!

Outbound aanvaardt geen aansprakelijkheid voor schade in de volgende gevallen:

- Schade aan het product als gevolg van mechanische invloeden.
- Wijzigingen aan de deur en hor.
- Wij adviseren om het voertuig en de producten NIET in een donkere kleur te spuiten/ verven. Donkere kleuren absorberen warmte en beïnvloeden het voertuig en de geïnstalleerde producten. Dit kan tot schade/vervorming van de producten leiden en de werking van de producten negatief beïnvloeden.

WAARSCHUWING!

Het niet naleven van deze instructie kan materiële schade veroorzaken en de werking van de deur of de hor beïnvloeden.

OPMERKING

Als u over onvoldoende technische kennis beschikt om de componenten in het voertuig te installeren, verzoeken wij u een specialist in te schakelen voor de installatie.

Let op het volgende:

- Als er problemen optreden, raadpleeg dan onmiddellijk een gespecialiseerd bedrijf.
- Controleer voordat u op reis gaat of de deur goed vergrendeld is en niet beschadigd is.
- Sluit de deur bij sterke wind en neerslag.

WAARSCHUWING!

Houd de deur altijd dicht en op slot tijdens het rijden.

2 Instructies voor installatie

Controleer vóór installatie de wanddikte van uw voertuig. De Outbound deur kan zonder modificatie gebruikt worden in een 60 tot 85 mm dikke wand, zowel met als zonder hor. Afhankelijk van de constructie kan het nodig zijn om de wand te versterken.

Onder de 60 mm vragen we u om de wand op te vullen en te versterken.

Let bij het kiezen van de plaats voor de installatie op het volgende:

- Aangrenzende componenten (bevestigings- en verstevigingsonderdelen), kabels en kasten in het interieur van het voertuig mogen niet beschadigd raken bij het zagen van de uitsnede.
- Er moet voldoende ruimte beschikbaar zijn voor het installeren van het frame.
- Installeer het frame alleen op vlakke oppervlakken en buig het frame niet.
- Torsie en spanning in het voertuig kan de deur beschadigen, bijv. scheuren veroorzaken en/of problemen met sluiten.
- Controleer de positie van de deur aan de binnen- en buitenzijde van het voertuig.
- Deuren en luiken worden gelijksluitend geproduceerd, tenzij anders door u besteld.
- Monteer de deur altijd met het scharnier naar de voorzijde van het voertuig.

Op de afbeelding is de deur samen met de hor (HO-PL) gemonteerd.

Als het niet mogelijk is om de deur gelijk met de vloer te monteren, (zie foto rechts) gebruik dan een drempel.

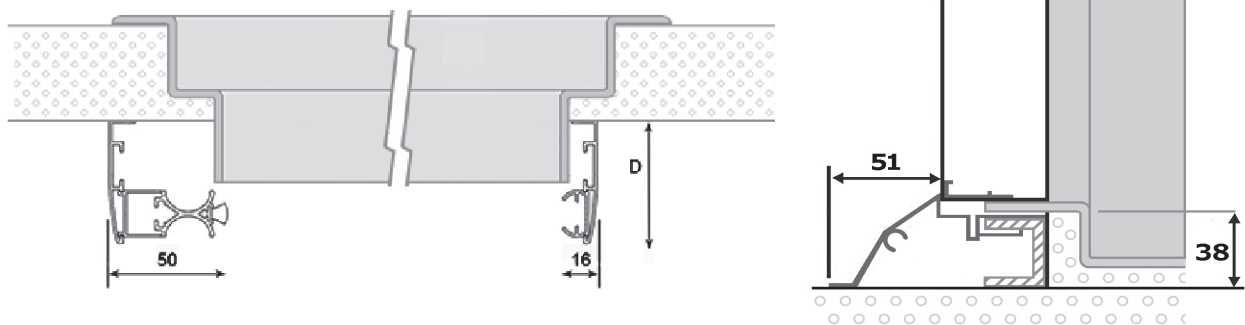

WAARSCHUWING! Verwijder NIET de gekleurde afstandhouders

Het doel van deze afstandhouders is om een uniforme opening rond het product te behouden, voor eenvoudige installatie. We adviseren deze op hun plaats te laten totdat de installatie volledig is voltooid en de kit uitgehard is. Voortijdige verwijdering van de gekleurde afstandhouders kan leiden tot vervorming van het frame.

3 Het maken van de uitsnede

Maak de uitsnede volgens onderstaande tekening. In de tekening en het diagram is al rekening gehouden met een marge om de producten te installeren. Plaats het product altijd spanningsvrij.

Produkt	A	B	C	D	E	F	G	H
DE10	621	1775	561	1715	X	40	X	30
DE15	693	1766	633	1706	X	40	X	30
DE20	693	1935	633	1875	X	40	X	30

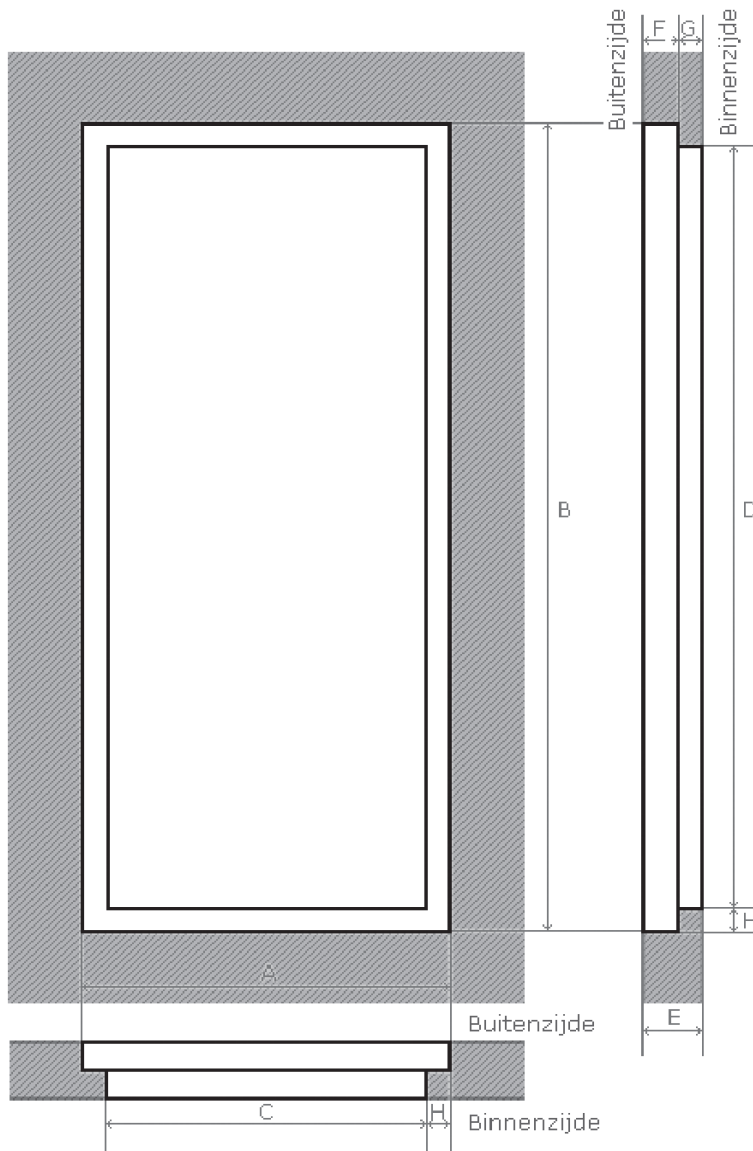

4 Installatie van de deur

4.1 Voorbereiding van het installatieoppervlak en het product

- Schuur het te lijmen oppervlak met schuurpapier, reinig en ontvet het oppervlak dat u wilt lijmen
- Breng vervolgens activator aan (of gelijkwaardig) volgens de instructies van de lijmlieferancier.
- Indien nodig, breng primer aan op het oppervlak, volgens de instructies van de lijmlieferancier.

4.2 Installatie van de deur

- Breng de lijm aan op het kozijn.
- Plaats het kozijn in de opening en oefen druk uit op het kozijn.
- Ontgrendel de handgreep zodat er geen spanning op het frame staat, open de deur niet en laat de gekleurde afstandshouders op hun plaats.
- Zorg ervoor dat het kozijn volledig recht is, specifiek bij het slot.
- Controleer visueel of alle lijm volledig onder het kozijn naar buiten komt en dat het buitenkozijn volledig in contact staat met het wandoppervlak, zonder tussenruimte.

- Verwijder overtollige lijm direct na de installatie.
- Open het product niet en gebruik geen lijmtangen om het kozijn op de wand te klemmen. Als hulpmiddel is tape een goed alternatief.
- Laat de lijm 24 uur uitharden.
- Nadat de lijm uitgehard is, controleert u of de wand nog steeds vlak en egaal is. Een niet-vlakke of niet-rechte wand zal de werking en het sluiten van de deur beïnvloeden en kan resulteren in een product dat niet waterdicht is.
- Controleer de deur op positionering, sluiting en vergrendeling. Zorg ervoor dat de afstandshouders daarna weer op hun plaats zitten.
- Sluit de deur en zorg ervoor dat de wand en de deur volledig recht en vlak zijn, dit is vooral belangrijk in de buurt van het slot. Gebruik indien nodig de afstandshouders om te controleren of alles recht is.
- Kit de binnennaad af.
- Na 24 uur kunnen de gekleurde afstandshouders worden verwijderd en -indien van toepassing- de hor worden gemonteerd.

4.3 Controle

- Controleer na de installatie of de deur goed functioneert.
- Voer indien nodig het nieuwe voertuiggewicht in de voertuigdocumenten in.

5 Gebruik van de deur

- **De Outbound deur openen en sluiten.**
Draai aan de hendel om de deur te ontgrendelen en te openen.
- **De Outbound deur sluiten.**
De deur is volledig gesloten wanneer de hendel achter het slot van binnen naar u toe wordt getrokken en vergrendeld als u een klik hoort. Beveilig en sluit de deur met de draaiknop aan de binnenkant of sleutel aan de buitenkant.

6 Installatie van de hor

- Plaats de hor op het kozijn en controleer de positie.
- Bereid het te verlijmen oppervlak voor. Lijm of schroef het raamwerk tegen de wand. (Een paar druppels lijm is voldoende).

Installatie van de hor met drempel

- Als u een deurdrempel heeft besteld, plaatst u het U-profiel tegen de wand en lijmt of schroeft u het profiel tegen de wand.
- Plaats eerst de deurdrempel en daarna de hor.

- Schroef de hor en de drempel aan elkaar.
- Bereid het te verlijmen oppervlak voor. Lijm of schroef het raamwerk tegen de wand. (Een paar druppels lijm is voldoende).

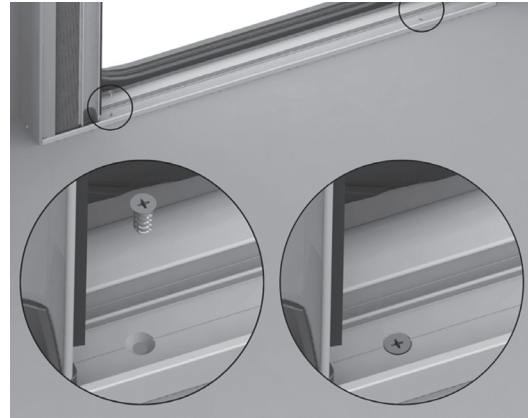

7 Oplossingen

Neem contact op met een gespecialiseerde werkplaats als u de producten niet correct kunt installeren of informeer Outbound via www.outbound.eu.

8 Onderhoud van de deur en de hor

- Smeer het slot regelmatig met slotspray, geschikt voor cilindersloten.
- Reinig de hor met milde zeep en water.
- We raden aan de rails te smeren met een siliconenspray.
- Breng talkpoeder op de rubberen afdichting van de deur, dit verlengt de levensduur van het rubber.
- Stel de hor af door het klemblok in het sluitprofiel te bewegen totdat het koord onder lichte spanning staat terwijl de trek-balk op zijn plaats blijft. Draai het klemblok vast. Herhaal deze bewerking ook voor het snoer in het bovenste profiel.



9 Garantie

Als de deur defect is, neem dan contact op met uw verkooppunt of stuur een e-mail naar info@outbound.eu. U kunt ook onze algemene voorwaarden op terugvinden op onze website.

Adres: Zandhoek 7a, 5427 PJ, Boekel, Nederland

Telefoon: +31 (0)492 76 00 34

Email: info@outbound.eu

Installation Manual Door (DE) & Flyscreen (HOPL)

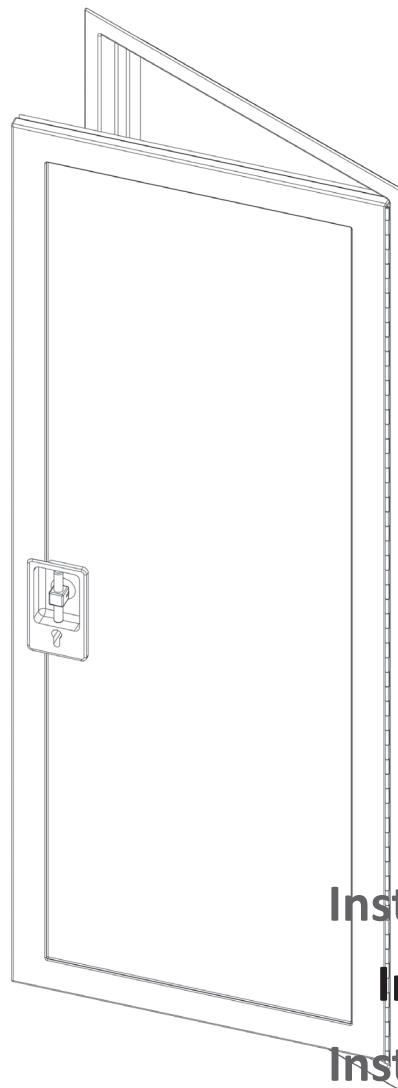

Installatiehandleiding **NL**

Installation Manual **EN**

Installationsanleitung **DU**



Important

Read this instruction manual carefully before installation. If you pass on the door to another person, please hand over this installation manual along with the product.

Before starting the installation do a precise, visual, quality check of the received door and or flyscreen! In case of a quality issue please inform Outbound asap.

Table of contents

1	Safety and installation instructions _____	11
2	Instructions before installation _____	11
3	Pressing out the hole _____	12
4	Installing the Outbound door _____	13
5	Using the Outbound door _____	14
6	Installing the flyscreen _____	14
7	Troubleshooting _____	15
8	Servicing the Outbound door and / or flyscreen _____	15
9	Warranty _____	15

1 Safety and installation instructions

Please carefully read the prescribed safety instructions and stipulations from the vehicle manufacturer and service workshops.

Leave all the coloured spacers in their current position until the door is completely installed!

We strongly suggest to check before starting the installation if this is having an impact on the vehicle registration. This to avoid possible problems with government authorities and/ or with your insurance company.

Outbound accepts no liability for damage in the following cases:

- Damage to the product resulting from mechanical influences.
- Alterations to the door and flyscreen.
- We advise NOT to spray / paint the vehicle and the products in a dark color. Dark colors absorb heat and affect the vehicle and the installed products. This can lead to damage / distortion of the products and negatively influence the operation of the products.

WARNING!

Failure to observe this instruction can cause material damage and impair the function of the door and flyscreen.

NOTE

If you do not have sufficient technical knowledge for installing the door in a vehicle, you should ask a specialist to install the door in your vehicle.

Please note the following:

- If faults or disturbances occur, consult a specialist workshop immediately.
- Before starting your journey, check that the door is locked properly and free from damage.
- Close the door in strong wind and upon precipitation

WARNING!

Always keep the door closed and locked while driving.

2 Instructions before installation

Before installation, check the wall thickness of your vehicle. The Outbound door can be used without modification in a 60 to 85 mm thick wall, with and without flyscreen. Depending on the construction it can be necessary to reinforce the wall.

Below 60 mm we ask you to fill and reinforce the wall with a frame.

When choosing the installation location, observe the following:

- Adjoining components (attachment and reinforcing parts), cables and cabinets in the vehicle interior must not get damaged when sawing the hole.
- Sufficient space needs to be available for installing the frame.
- Only install the frame on flat surfaces and do not bend the frame.
- Torsion and tension in the box and vehicle can damage the door e.g. causing cracks and problems with closing.
- Check the positioning of the door on the in- and outside of the vehicle.
- Doors and hatches are produced with a single fitting key, unless ordered otherwise.
- Always mount the door with the hinge towards the front of the vehicle.

In the picture the door is mounted together with the flyscreen (HO-PL).

If not possible to mount it flat on the floor, see picture right, where a screen door sill is used.

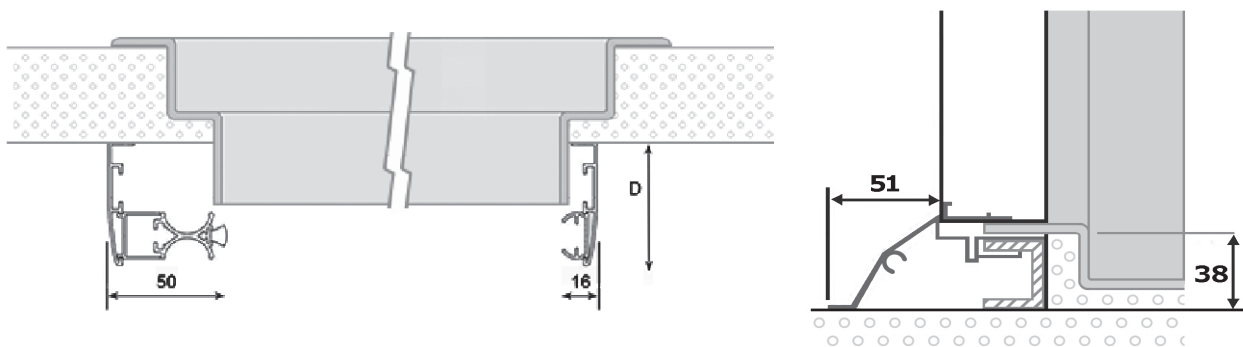

WARNING! Do NOT remove the coloured spacers

The purpose of these spacers is to maintain a uniform gap around the product, for easy installation. We advise to leave them in place until the installation is completely finished and the adhesive has set. Premature removal of the coloured spacers can lead to deformation of the frame.

3 Pressing / cutting out the hole

Make the cut-out according to the drawing below. In the drawing and the diagram with the measurements, a margin has already been taken into account in order to install the products as good as possible. Always place the product tension-free.

Product	A	B	C	D	E	F	G	H
DE10	621	1775	561	1715	X	40	X	30
DE15	693	1766	633	1706	X	40	X	30
DE20	693	1935	633	1875	X	40	X	30

E depends on wall thickness - E min 40mm, max 70 mm

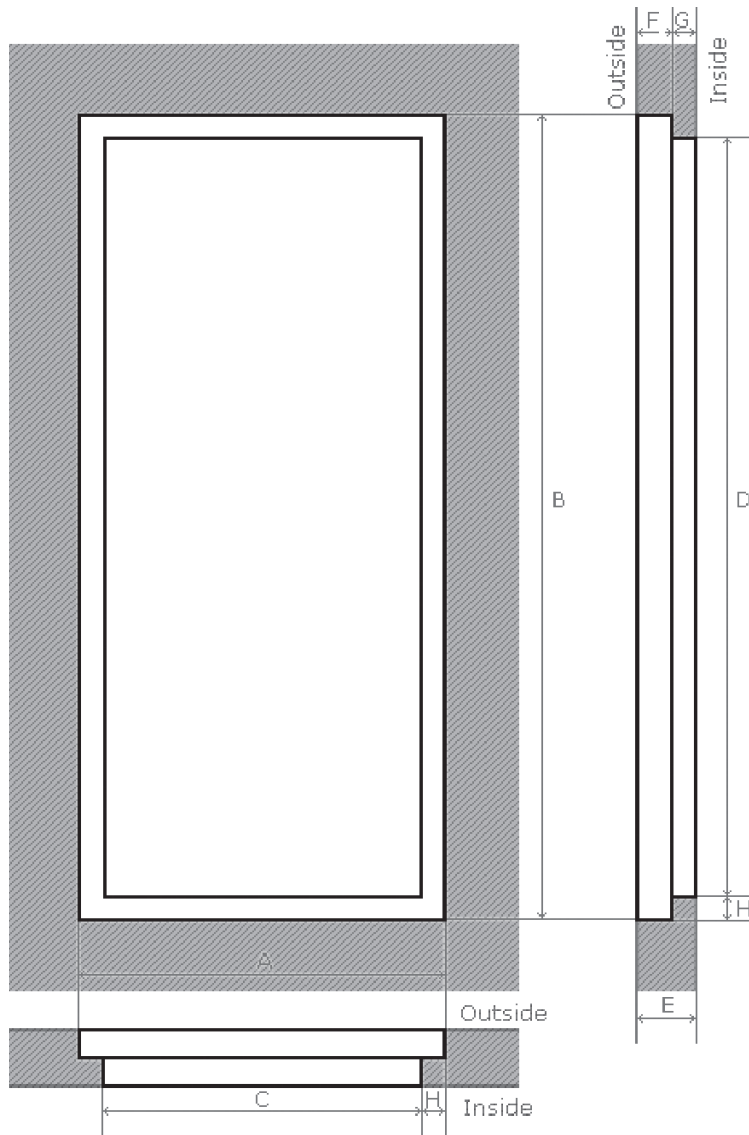

4 Installing the Outbound door

4.1 Preparation of the installation surface and product

- Sand the to be glued surface with sandpaper, clean and degrease the surface you want to glue.
- Then apply activator (or equivalent) according to the instruction of the glue-manufacturer.
- Primer can be necessary according to the instructions of the glue-manufacturer.

4.2 Installation of the door

- Apply adhesive to the framework.
- Place the framework in the opening and apply pressure to the frame.
- Unlock the handle so there is no tension on the frame, do not open the door and leave the coloured spacers in their position.
- Make sure the frame is completely straight, not bent or twisted in any direction, specifically at the position of the lock.

- Visually check that all the adhesive comes out completely from under the frame and that the outer frame is fully in contact with the wall surface, without any gaps left.
- Remove excessive adhesive immediately after the installation.
- Do not open the product and do not use clamps to clamp the frame in the wall panel. Tape is a good alternative.
- Allow the adhesive to set for 24 hours.
- Once the adhesive is set and has sufficient strength, check if the wall panel is still flat and even. A not flat or not straight wall panel will influence the functioning and closing of the Outbound door and can result in a product that is not waterproof.
- Check the door frame on positioning and closing of the door and lock. Make sure the coloured spacers are back in position afterwards.
- Close the door and make sure the wall and door are completely straight and flat, this is especially important near the lock. If needed use the spacers to make sure everything is straight.
- Finish the inside seam with adhesive (or equivalent).
- After 24 hours the coloured spacers can be removed and the product can be used and -if applicable- the flyscreen can be mounted.

4.3 Making a final check

- After installing, check if the door works properly.
- If necessary, enter the new vehicle weight in the vehicle documents.

5 Using the Outbound door

- **Opening and closing the Outbound door.**
Twist the handle to unlock and open the door.
- **Closing the door.**
The door is completely closed when the handle behind the lock is pulled towards you from the inside and locked if you hear a click. Secure and shut the door with the rotary knob on the inside or key on the outside.

6 Installation of the flyscreen

- Put the flyscreen in place over the door frame and check the positioning.
- Prepare the to be glued surface. Glue or screw the framework to the wall. (A few drops of glue is enough).

Installation of the door sill with flyscreen

- If you have ordered a door sill, place the U-profile against the wall and glue or screw the profile to the wall.
- Place the door sill first, before placing the flyscreen.

- Screw the flyscreen and door sill together. Prepare the to be glued surface. Glue or screw the framework to the wall. (A few drops of glue is enough).

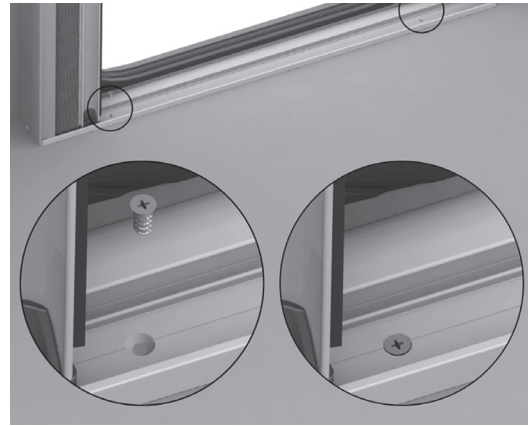

7 Troubleshooting

If you are unable to install the products properly, get in touch with a specialist, workshop or contact Outbound at www.outbound.eu.

8 Servicing the Outbound door and flyscreen

- Lubricate the lock regularly with a suitable lubricant.
- Clean the flyscreen with mild soap and water.
- We recommend lubricating the rails with a silicone spray.
- Put talcum powder on the rubber seal of the door, this extends the life of the rubber.
- Adjust the fly screen by moving the clamping block in the closing profile until the cord is under slight tension, while the draw beam stays in place. Tighten the clamping block. Repeat this operation for the cord in the top profile.



9 Warranty

If the door / flyscreen is defective, please contact your point of sales in your country or send an e-mail to info@outbound.eu. You can also view our general terms and conditions on our website.

Address: Zandhoek 7a, 5427 PJ, Boekel, The Netherlands

Telephone: +31 (0)492 76 00 34

Email: info@outbound.eu

Installationsanleitung Tür (DE) & Insektenschutz (HOPL)

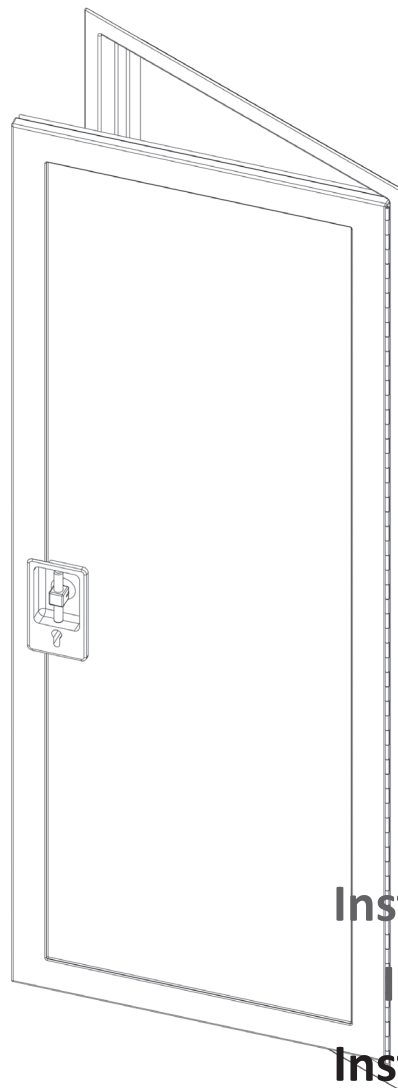

Installatiehandleiding **NL**

Installation Manual **EN**

Installationsanleitung **DU**

Wichtig

Lesen Sie diese Anleitung vor der Installation sorgfältig durch. Wenn Sie die Tür an eine andere Person weitergeben, übergeben Sie diese Montage-anleitung bitte zusammen mit dem Produkt.

Führen Sie vor Beginn der Installation eine genaue, visuelle Qualitätsprüfung der erhaltenen Tür und / oder Insektenschutz durch! Im Falle eines Qualitätsproblem informieren Sie bitte Outbound so schnell wie möglich.

Inhalt

1	Sicherheits- und Installationshinweise	19
2	Anweisungen vor der Installation	19
3	Ausschnitt machen	20
4	Outbound Tür installieren	21
5	Die Outbound Tür benutzen	22
6	Insektenschutz einbauen	22
7	Fehlerbehebung	23
8	Wartung der Outbound- Tür und / oder Insektenschutz	23
9	Garantie	23

1 Sicherheits- und Installationshinweise

Bitte lesen Sie die vorgeschriebenen Sicherheitshinweise und Bestimmungen des Fahrzeugherstellers und der Servicewerkstätten.

Belassen Sie alle farbigen Abstandshalter in ihrer aktuellen Position, bis die Tür vollständig installiert ist!

Wir empfehlen dringend, vor Beginn der Installation zu Prüfen, ob dies Auswirkungen auf die Fahrzeugzulassung hat. So vermeiden Sie mögliche Probleme mit Behörden und / oder Ihrer Versicherungsgesellschaft.

Outbound übernimmt in folgenden Fällen keine Haftung für Schäden:

- Produktschäden durch mechanische Einflüsse.
- Änderungen an Tür und Insektenschutz.
- Wir empfehlen, das Fahrzeug und die Produkte NICHT in einer dunklen Farbe zu sprühen / lackieren. Dunkle Farben absorbieren Wärme und wirken sich auf das Fahrzeug und die installierten Produkte aus. Dies kann zu Beschädigungen / Verzerrungen der Produkte führen und den Betrieb der Produkte negativ beeinflussen.

ACHTUNG!

Die Nichtbeachtung dieser Anweisung kann zu Sachschäden führen und die Funktion von Tür und Insektenschutz beeinträchtigen.

HINWEIS

Wenn Sie nicht über ausreichende technische Kenntnisse zum Einbau der Tür in ein Fahrzeug verfügen, Lassen Sie die Tür von einem Fachmann in Ihr Fahrzeug einbauen.

Bitte beachten Sie Folgendes:

- Bei Störungen sofort eine Fachwerkstatt aufsuchen.
- Vergewissern Sie sich vor Fahrtbeginn, dass die Tür ordnungsgemäß verriegelt ist und frei von Beschädigungen.
- Schließen Sie die Tür bei starkem Wind und Niederschlag.

ACHTUNG!

Halten Sie die Tür während der Fahrt immer geschlossen und verriegelt.

2 Anweisungen vor der Installation

Prüfen Sie vor dem Einbau die Wandstärke Ihres Fahrzeugs. Die Outbound Tür kann ohne Modifikation in einer 60 bis 85 mm dicken Wand, mit oder ohne Insektenschutz, verwendet werden. Je nach Konstruktion kann es erforderlich sein, die Wand zu verstärken.

Unterhalb von 60 mm bitten wir Sie, die Wand mit einem Rahmen zu füllen und verstärken.

Beachten Sie bei der Wahl des Installationsortes Folgendes:

- Aneinandergrenzende Bauteile (Befestigungs- und Verstärkungsteile), Kabel und Schränke im Fahrzeuginnenraum dürfen beim Sägen der Bohrung nicht beschädigt werden.
- Für die Installation des Rahmens muss ausreichend Platz zur Verfügung stehen.
- Montieren Sie den Rahmen nur auf ebenen Flächen und biegen Sie den Rahmen nicht.
- Torsion und Spannung in der Box und das Fahrzeug können die Tür beschädigen, Risse verursachen und Probleme beim Schließen.
- Prüfen Sie die Positionierung der Tür innerhalb und außerhalb des Fahrzeugs.
- Türen und Klappen werden gleichschließend hergestellt, sofern nicht anders bestellt.
- Montieren Sie die Tür immer mit dem Scharnier nach vorne.

Auf dem Bild ist die Tür zusammen mit den Insektenschutz (HO-PL) montiert. Wenn es nicht möglich ist dies flach auf dem Boden zu montieren, siehe Bild rechts, wo eine Schwelle verwendet wird.

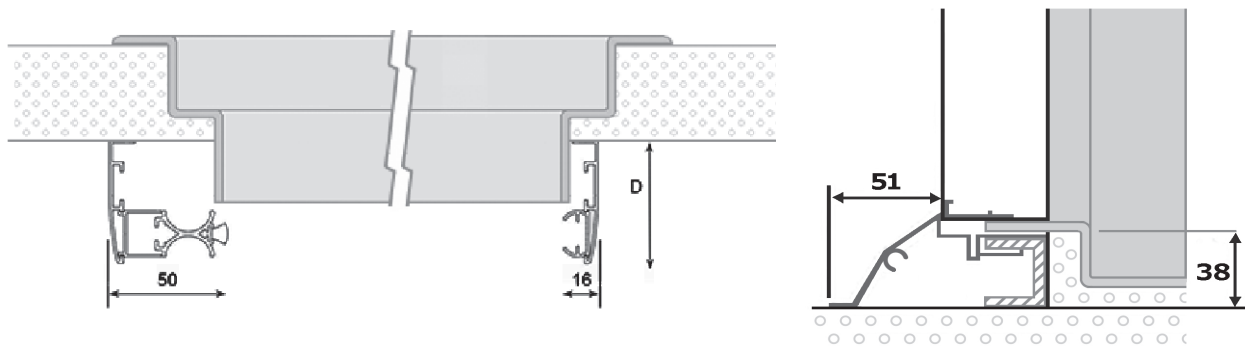

ACHTUNG! Entfernen Sie NICHT die farbigen Abstandshalter

Der Zweck dieser Abstandshalter besteht darin, einen gleichmäßigen Spalt um das Produkt herum zu erhalten, für eine einfache Installation. Wir empfehlen, sie in Position zu halten, bis die Installation vollständig abgeschlossen und der Kleber ausgehärtet ist. Vorzeitiges Entfernen der farbigen Abstandshalter kann zu einer Verformung des Rahmens führen.

3 Ausschnitt machen

Stellen Sie den Ausschnitt gemäß der folgenden Zeichnung her. In der Zeichnung und dem Diagramm mit den Maßen wurde bereits ein Spielraum berücksichtigt, um die Produkte zu installieren. Stellen Sie das Produkt immer spannungsfrei.

Produkt	A	B	C	D	E	F	G	H
DE10	621	1775	561	1715	X	40	X	30
DE15	693	1766	633	1706	X	40	X	30
DE20	693	1935	633	1875	X	40	X	30

E Hängt von der Wandstärke ab · E min 40mm, max 70 mm

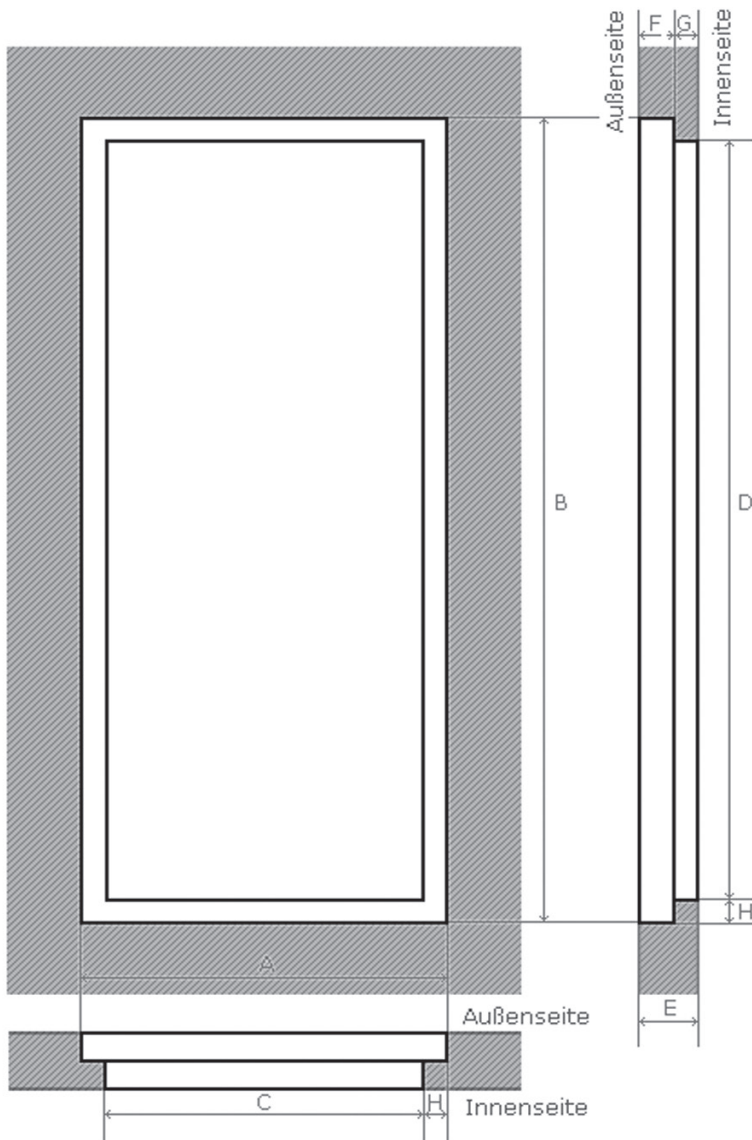

4 Outbound Tür einbauen

4.1 Vorbereitung der Montagefläche und produkt

- Die zu klebende Fläche mit Schleifpapier schleifen, die zu klebende Fläche reinigen und entfetten.
- Dann Aktivator auftragen (oder gleichwertig) nach Anweisung des Kleber-Herstellers.
- Wenn nötig Grundierung nach Angaben des Kleber-Herstellers auf die Oberfläche auftragen.

4.2 Installation der Tür

- Kleber auf den Rahmen auftragen.
- Setzen Sie den Rahmen in die Öffnung und üben Sie Druck auf den Rahmen aus.
- Entriegeln Sie den Griff, damit keine Spannung am Rahmen anliegt, öffnen Sie nicht die Tür und lassen Sie die farbigen Abstandshalter in ihrer Position.
- Vergewissern Sie sich, dass der Rahmen vollständig gerade ist, sich nicht verbiegt oder in eine Richtung verdreht, speziell an der Position des Schlosses.

- Prüfen Sie visuell, dass der gesamte Klebstoff vollständig unter dem Rahmen austritt und dass der äußere Rahmen vollständig und ohne Lücken auf der Wandoberfläche aufliegt.
- Überschüssigen Kleber sofort nach Installation entfernen.
- Öffnen Sie das Produkt nicht und verwenden Sie keine Klammern, um den Rahmen in der Wandplatte festzuklemmen. Klebeband ist eine gute Alternative.
- Lassen Sie den Kleber 24 Stunden lang aushärten.
- Sobald der Kleber ausgehärtet und ausreichend fest ist, prüfen Sie, ob die Wandplatte noch flach und eben ist. Eine nicht flache oder nicht gerade Wandverkleidung beeinträchtigt die Funktion und das Schließen der Ausgangstür und kann zu einem Produkt führen, das nicht wasserdicht ist.
- Prüfen Sie den Türrahmen beim Positionieren und Schließen der Tür und des Schlosses. Stellen Sie sicher, dass die farbigen Abstandshalter danach wieder in Position sind.
- Schließen Sie die Tür und vergewissern Sie sich, dass Wand und Tür vollständig gerade sind. Dies ist besonders in der Nähe des Schlosses wichtig. Verwenden Sie bei Bedarf die Abstandshalter, um sicherzustellen, dass alles gerade ist.
- Innenleimnaht mit Kleber abschließen. Nach 24 Stunden können die farbigen Abstandshalter entfernt und das Produkt verwendet werden, sowie den Insektenschutz montiert.

4.3 Machen Sie eine letzte Prüfung

- Prüfen Sie nach der Installation, ob die Tür ordnungsgemäß funktioniert.
- Tragen Sie bei Bedarf das neue Fahrzeuggewicht in die Fahrzeugpapiere ein.

5 Verwenden der Tür

- **Öffnen und Schließen der Outbound Tür.**
Drehen Sie den Griff, um die Tür zu entriegeln und zu öffnen.
- **Tür schließen.**
Die Tür ist vollständig geschlossen, wenn der Griff hinter dem Schloss von innen zu Ihnen gezogen ist und ist verriegelt wenn Sie ein Klicken hören. Sichern und schließen Sie die Tür mit dem Drehschalter Innen, oder dem Schlüssel an der Außenseite.

6 Insektenschutz installieren

- Setzen Sie den Insektenschutz über den Türrahmen und Prüfen Sie die Positionierung.
- Bereiten Sie die zu verklebende Oberfläche vor. Kleben oder schrauben Sie das Gerüst mit an die Wand. (Ein paar Tropfen Kleber reichen aus).

Installation der Schwelle mit Insektenschutz

- Wenn Sie eine Türschwelle bestellt haben, platzieren Sie das U-Profil an der Wand und kleben oder schrauben Sie das Profil an die Wand.
- Platzieren Sie zuerst die Türschwelle und danach den Insektenschutz.

- Schrauben Sie den Insektenschutz und die Schwelle zusammen.
- Bereiten Sie die zu verklebende Oberfläche vor.
Kleben oder schrauben Sie das Gerüst mit an die Wand. (Ein paar Tropfen Kleber reichen aus).

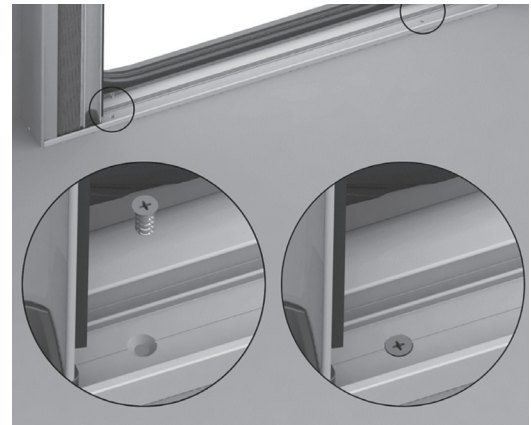

7 Fehlerbehebung

Wenn Sie die Produkte nicht ordnungsgemäß installieren können, wenden Sie sich an eine Fachwerkstatt oder kontaktieren Sie Outbound via www.outbound.eu.

8 Wartung der Outbound Tür und Insektenschutz

- Schmieren Sie das Schloss regelmäßig mit einem geeigneten Verschlussspray.
- Reinigen Sie den Insektenschutz mit milder Seife und Wasser.
- Wir empfehlen, die Schienen mit einem Silikonspray zu schmieren.
- Tragen Sie Talkumpuder auf die Gummidichtung der Tür auf, dies verlängert die Lebensdauer des Gummis.
- Stellen Sie den Insektenschutz ein, wobei Sie den Klemmblock im Schließprofil bewegen, bis die Schnur unter leichter Spannung steht, während der Zugbalken in Position bleibt. Klemmblock festziehen. Wiederholen Sie diesen Vorgang für das Kabel im oberen Profil.



9 Garantie

Wenn das Fenster / Rollo defekt ist, wenden Sie sich bitte an Ihre Verkaufsstelle in Ihrem Land oder senden Sie eine E-Mail an info@outbound.eu. Sie können unsere Allgemeinen Geschäftsbedingungen auch auf unserer Website einsehen.

Adresse: Zandhoek 7a, 5427 PJ, Boekel, Niederlande

Telefon: +31 (0)492 76 00 34

Email: info@outbound.eu

